

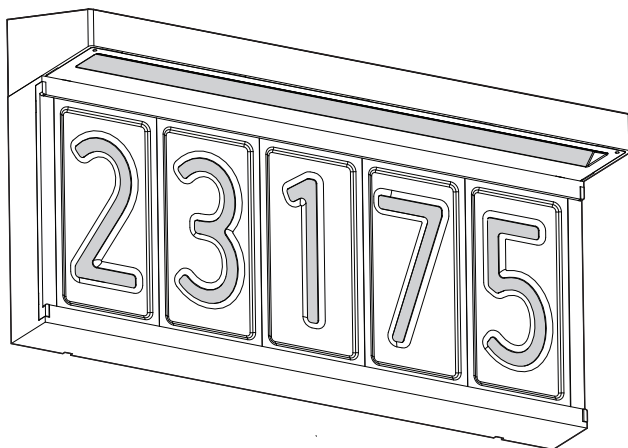

ITM. / ART. 1938018

Model / Modèle / Modelo: OUT-BOWS5C-C2BL



LED address wall light - Bowen Solar™

INSTRUCTION MANUAL

IMPORTANT, RETAIN FOR FUTURE REFERENCE: READ CAREFULLY.

Plaque d'adresse murale à DEL - Bowen Solar^{MC}

MANUEL D'INSTRUCTIONS

IMPORTANT, À CONSERVER POUR RÉFÉRENCE ULTÉRIEURE : À LIRE ATTENTIVEMENT.

Placa de dirección de pared LED - Bowen Solar^{MR}

MANUAL DE INSTRUCCIONES

IMPORTANTE, GUARDAR PARA FUTURA CONSULTA: LÉASE ATENTAMENTE.





Rev. 01-08-2026

Made in Thailand
Fabriqué en Thaïlande
Hecho en Tailandia

Residential use only
Usage résidentiel seulement
Uso residencial solamente

Outdoor use only
Usage extérieur seulement
Uso exterior solamente

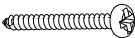
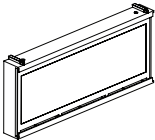
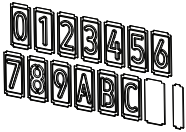
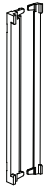
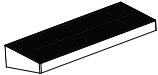
INCLUDED HARDWARE
MATÉRIEL INCLUS
MATERIAL INCLUIDO

ITEM PIÈCE PIEZA	DESCRIPTION DESCRIPTION DESCRIPCIÓN	QUANTITY QUANTITÉ CANTIDAD
	Wall Stencil Pochoir mural Plantilla para pared	× 1
	Wall anchor Ancre mural Ancla de pared	× 2
	Mounting Screws Vis de montage Tornillos de montaje	× 2
	Light fixture Luminaire Lámpara	× 1
	4 sets for 0-5, 3 sets for 6-9, 3 letters, 4 blank plates, 2 half blank plates 4 séries pour 0-5, 3 séries pour 6-9, 3 lettres, 4 plaques vierges, 2 demi-plaques vierges 4 juegos para 0-5, 3 juegos para 6-9, 3 letras, 4 placas en blanco, 2 placas medio en blanco	× 1
	Left and right end caps Embouts de finition gauche et droit Piezas de acabado izquierda y derecha	× 2
	Solar and LED light panel Panneau solaire et panneau lumineux à LED Panel de luz solar y LED	× 1
	USB Cable Câble USB Cable USB	× 1

STEP-BY-STEP INSTALLATION
INSTALLATION DÉTAILLÉE
INSTALACIÓN ETAPA POR ETAPA

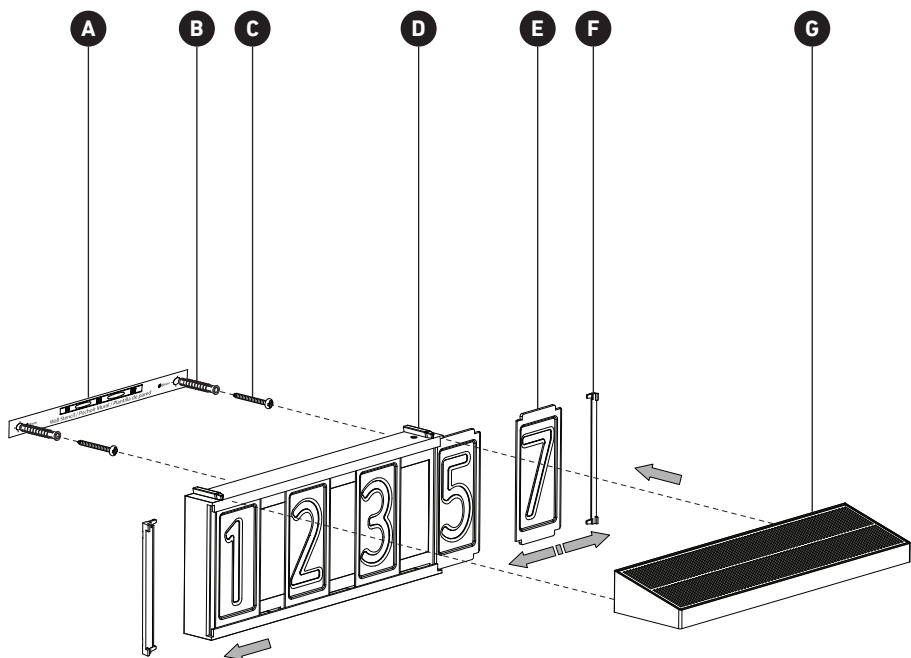

WHAT YOU WILL NEED (NOT INCLUDED)
VOUS AUREZ BESOIN (NON INCLUS)
LO QUE NECESITARÁ (NO INCLUIDO)

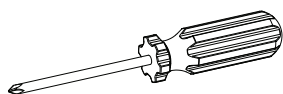

Screwdriver
 Tournevis
 Destornillador \oplus 2



Drill
 Perceuse
 Taladro

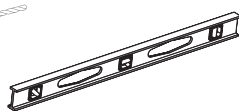

Level
 Niveau
 Nivel



Pencil
 Crayon
 Lápiz

**CAUTION
ATTENTION
ATENCIÓN**

IMPORTANT

The installer and/or user must read, understand and follow these instructions before installing the product. This product must be properly installed before it is used. If instructions are not followed, the manufacturer will not be held responsible for any problems or product malfunction. Failure to follow installation and/or operating instructions voids the warranty.

IMPORTANT

Avant l'installation de ce produit, l'utilisateur et/ou l'installateur doit avoir lu et compris ces instructions. Cet appareil doit être installé convenablement avant usage. Si ces instructions ne sont pas respectées, le fabricant ne pourra être tenu responsable d'aucun problème ou de dysfonctionnement du produit. Le non-respect des instructions d'installation et/ou d'utilisation annulera la garantie en vigueur.

IMPORTANTE

El instalador o usuario debe leer detenidamente las instrucciones antes de instalar el producto y seguirlas fielmente. El producto debe estar correctamente instalado antes de su utilización. Si no siguen las instrucciones, el fabricante no se hará responsable de problemas o de un funcionamiento incorrecto del producto. Si no sigue las instrucciones de instalación o de uso, se anulará la garantía.

INSTRUCTIONS

INSTRUCTIONS
INSTRUCCIONES

HOW SOLAR LIGHTS WORK

During the day, the solar panel converts solar energy into electricity and stores it in the rechargeable battery. At night, the light is activated automatically.

How long the light illuminates will depend on your geographical location, weather conditions, and seasonal light availability.

Battery information: replaceable, size 18650, 2000 mAh, 3.7V.

CHOOSING AN IDEAL LOCATION FOR INSTALLATION

Before the installation process, choose an outdoor location with full, direct sunshine where the solar panel can receive at least 6 hours of sunshine each day. Shady locations will influence the battery's ability to receive an adequate amount of a charge and will shorten the working time of the light when night falls.

The selected location should not be near strong ambient lighting, such as street lights, which may cause the light to turn off automatically during night, because the light sensor inside will detect the light and will not turn on.

If instructions are not followed, the manufacturer will not be held responsible for any problems or product malfunction. Failure to follow installation and/or operating instructions voids the warranty.

ATTENTION FOR FIRST TIME USE

Charge the battery with the USB cable before first time use. When the ambient environment becomes dark, the solar light will automatically light-up. During the day, the solar light will turn off and collect energy from the solar panel automatically.

PRECAUTIONS

- The light is designed to work when it becomes dark. If there is a strong light source nearby, the LED light may be very dim or not work at all.
- The surface of the solar panel must be kept clean. If the light's solar panel is dusty or dirty, it will influence the efficiency of the light's ability to charge.

COMMENT FONCTIONNENT LES LAMPES SOLAIRES

Pendant la journée, le panneau solaire convertit l'énergie solaire en électricité et la stocke dans la batterie rechargeable. La nuit, la lumière s'active automatiquement.

La durée d'éclairage dépend de votre situation géographique, des conditions météorologiques et de la disponibilité saisonnière de la lumière.

Informations sur la batterie : remplaçable, taille 18650, 2000 mAh, 3,7V.

CHOISIR UN EMPLACEMENT IDÉAL POUR L'INSTALLATION

Avant le processus d'installation, choisissez un emplacement extérieur bénéficiant d'un ensoleillement direct et complet où le panneau solaire peut recevoir au moins 6 heures de soleil chaque jour.

Les endroits ombragés influenceront la capacité de la batterie à recevoir une charge suffisante et réduiront la durée de fonctionnement de la lumière à la tombée de la nuit.

L'emplacement sélectionné ne doit pas être situé à proximité d'un éclairage ambiant puissant, tel qu'un lampadaire, ce qui pourrait provoquer l'extinction automatique de la lumière pendant la nuit, car le capteur de lumière à l'intérieur détectera la lumière et ne s'allumera pas.

Si ces instructions ne sont pas respectées, le fabricant ne pourra être tenu responsable d'aucun problème ou de dysfonctionnement du produit. Le non-respect des instructions d'installation et/ou d'utilisation annulera la garantie en vigueur.

ATTENTION POUR LA PREMIÈRE UTILISATION

Chargez la batterie à l'aide du câble USB avant la première utilisation.. Lorsque l'environnement devient sombre, la lampe solaire s'allume automatiquement. Pendant la journée, la lampe solaire s'éteint et récupère automatiquement l'énergie du panneau solaire.

PRECAUTIONS

- La lumière est conçue pour fonctionner lorsqu'il fait sombre. S'il y a une source de lumière puissante à proximité, la lumière LED peut être très faible ou ne pas fonctionner du tout.
- La surface du panneau solaire doit rester propre. Si le panneau solaire de la lampe est poussiéreux ou sale, cela affectera l'efficacité de la capacité de charge de la lampe.

CÓMO FUNCIONAN LAS LUCES SOLARES

Durante el día, el panel solar convierte la energía solar en electricidad y la almacena en la batería recargable. Por la noche, la luz se activa automáticamente.

La duración de la iluminación de la luz dependerá de su ubicación geográfica, las condiciones climáticas y la disponibilidad de luz estacional.

Información sobre la batería: reemplazable, tamaño 18650, 2000 mAh, 3,7 v.

ELEGIR UNA UBICACIÓN IDEAL PARA LA INSTALACIÓN

Antes del proceso de instalación, elija un lugar al aire libre con pleno sol directo donde el panel solar pueda recibir al menos 6 horas de sol cada día. Los lugares con sombra influirán en la capacidad de la batería para recibir una carga suficiente y acortarán el tiempo de funcionamiento de la luz cuando caiga la noche.

La ubicación seleccionada no debe estar cerca de una iluminación ambiental fuerte, como las luces de la calle, que pueden causar que la luz se apague automáticamente durante la noche, porque el sensor de luz en el interior detectará la luz y no se encenderá.

Si no siguen las instrucciones, el fabricante no se hará responsable de problemas o de un funcionamiento incorrecto del producto. Si no sigue las instrucciones de instalación o de uso, se anulará la garantía.

ATENCIÓN PARA EL PRIMER USO

Cargue la batería con el cable USB antes de utilizarla por primera vez. Cuando el ambiente se oscurezca, la luz solar se encenderá automáticamente. Durante el día, la luz solar se apagará y recogerá la energía del panel solar automáticamente.

PRECAUCIONES

- La luz está diseñada para funcionar cuando oscurece. Si hay una fuente de luz potente cerca, la luz LED puede ser muy tenue o no funcionar en absoluto.
- La superficie del panel solar debe mantenerse limpia. Si el panel solar de la luz tiene polvo o suciedad, afectará la eficiencia de la capacidad de carga de la luz.

1

MINIMUM CLEARANCE ESPACE MINIMUM ESPACIO MÍNIMO

- ! *Plan the desired height*
Planifier la hauteur désirée
Alcanzar la altura deseada

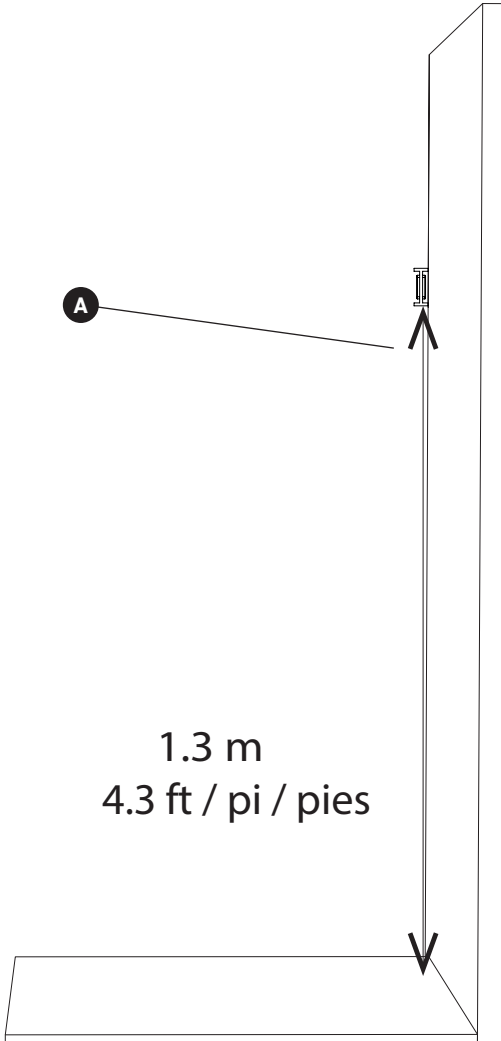

2

LIGHT FIXTURE INSTALLATION INSTALLATION DU LUMINAIRE INSTALACIÓN DE LUMINARIAS

- ! Draw an horizontal line using the level
Tracez une ligne horizontale à l'aide du niveau
Traza una línea horizontal utilizando el nivel

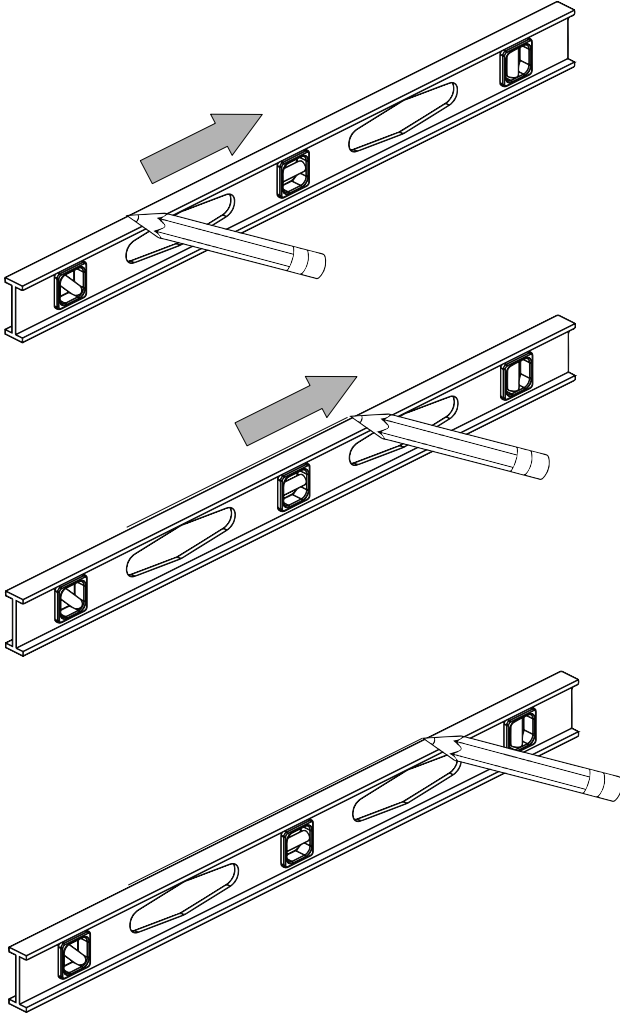

2

LIGHT FIXTURE INSTALLATION

INSTALLATION DU LUMINAIRE

INSTALACIÓN DE LUMINARIAS

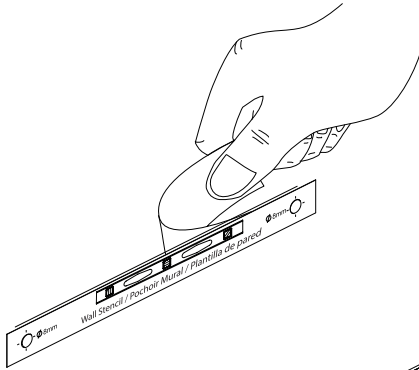

Place the Wall Stencil below the line
Placez le pochoir mural sous la ligne
Coloque la plantilla para pared debajo de la línea

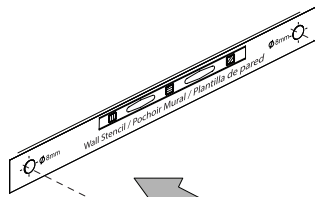

Drill the holes using the Wall Stencil
Percez les trous à l'aide du pochoir mural
Taladre los agujeros utilizando la plantilla para pared

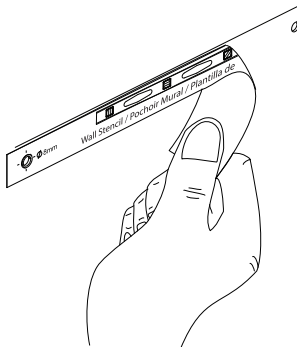
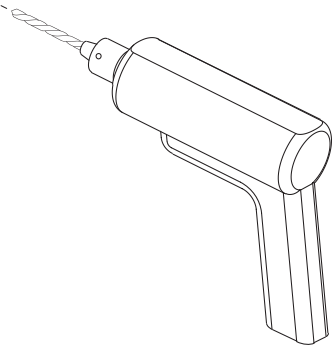

Remove the Wall Stencil
Retirer le pochoir mural
Quita la plantilla de la pared.

2

LIGHT FIXTURE INSTALLATION INSTALLATION DU LUMINAIRE INSTALACIÓN DE LUMINARIAS



*Insert the wall Anchors and screws
Insérez les chevilles et les vis dans le mur
Inserte los anclajes y tornillos en la pared*

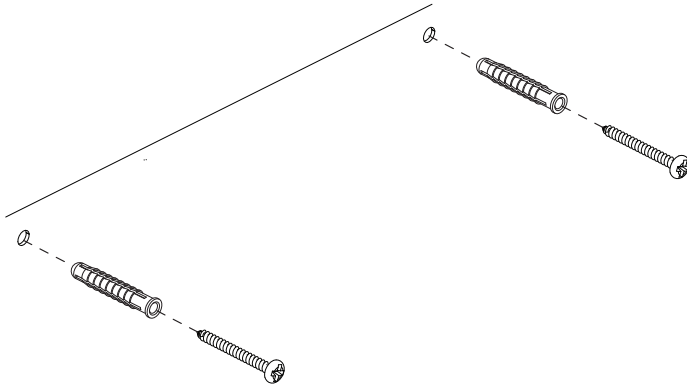

*Place the holes of Bowen Address main body on the screws
Placez les trous du corps principal de Bowen Address sur les vis
Coloque los orificios del cuerpo principal de Bowen Address sobre los tornillos*

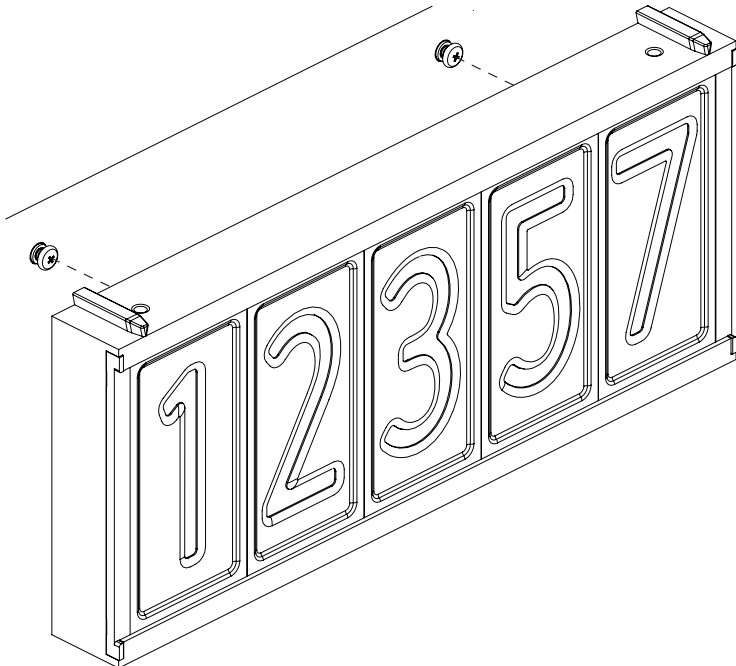

3

NUMBERS INSTALLATION INSTALLATION DES NUMÉROS INSTALACIÓN DE NÚMEROS

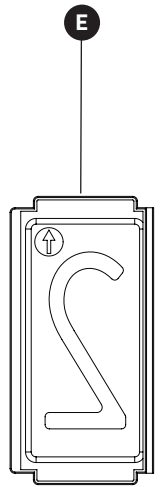
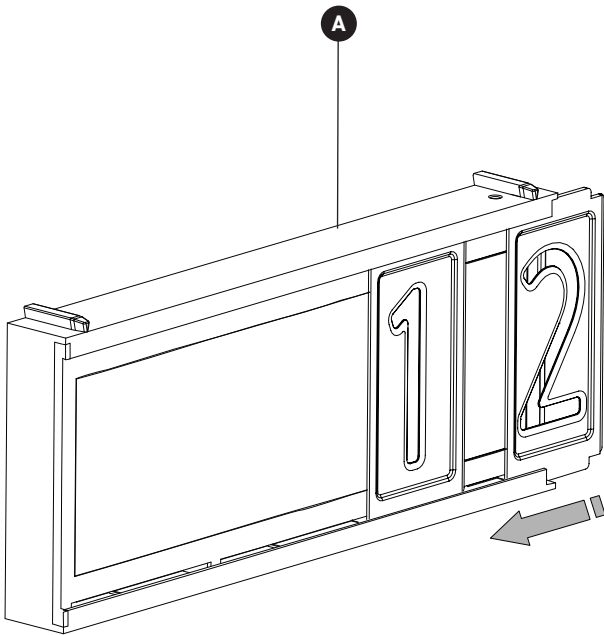
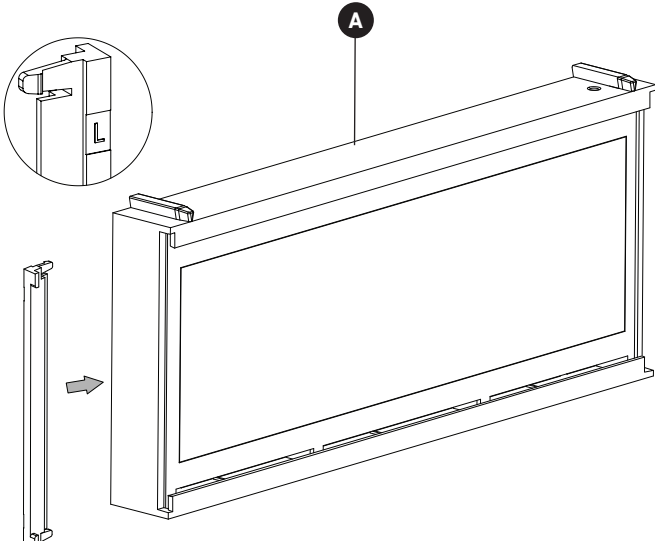

3 NUMBERS INSTALLATION INSTALLATION DES NUMÉROS INSTALACIÓN DE NÚMEROS

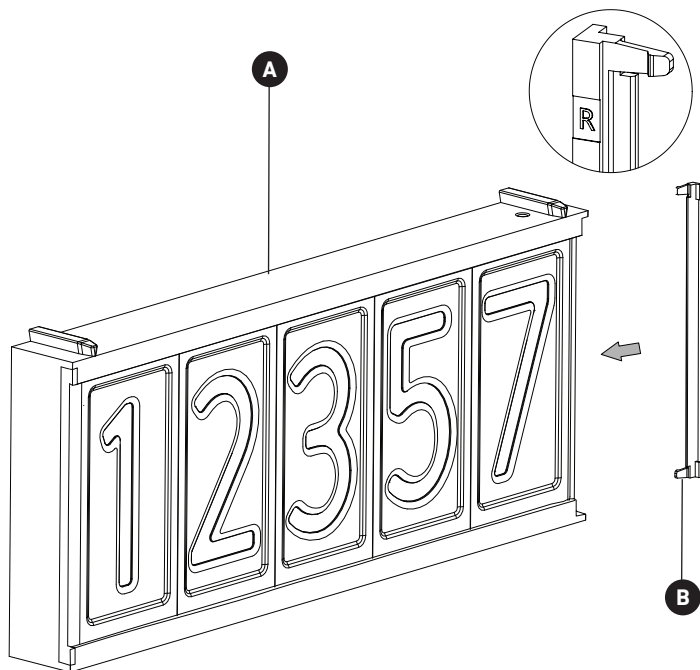

4

NUMBERING VARIANTS VARIATION DANS LA NUMÉROTATION VARIANTES DE NUMERACIÓN

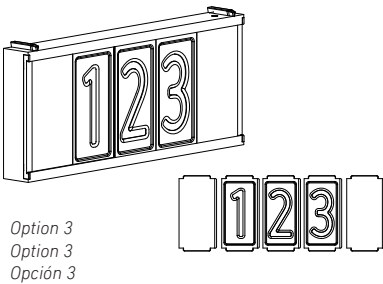
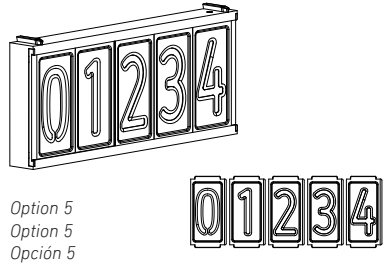
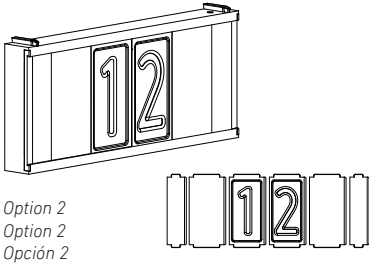
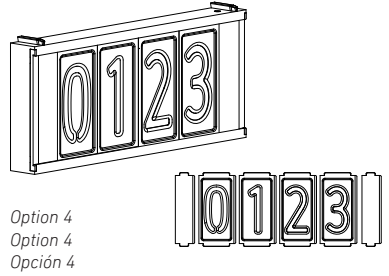
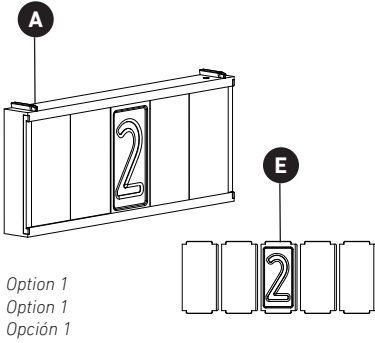

5

SELECTABLE WHITE TECHNOLOGY
TECHNOLOGIE DE BLANC AJUSTABLE
TECNOLOGÍA DE BLANCO AJUSTABLE

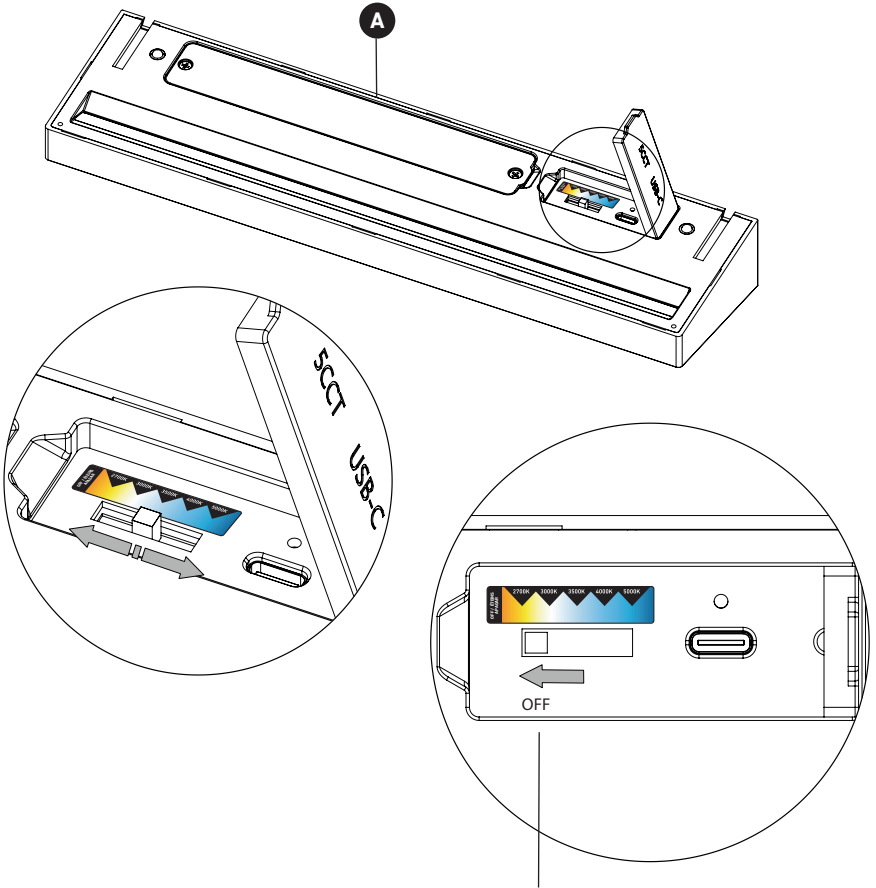

Move the switch to the left to
turn off the light
Déplacez l'interrupteur vers la
gauche pour éteindre la lumière
Mueva el interruptor hacia la
izquierda para apagar la luz

6

USB C CHARGING
CHARGE USB C
CARGA USB C

LED indicator, green light on: fully charged
LED indicator, red light on: charging



Voyant LED vert allumé : complètement chargé
Voyant LED rouge allumé : en cours de chargement

Indicador LED, luz verde encendida: completamente cargado
Indicador LED, luz roja encendida: cargando

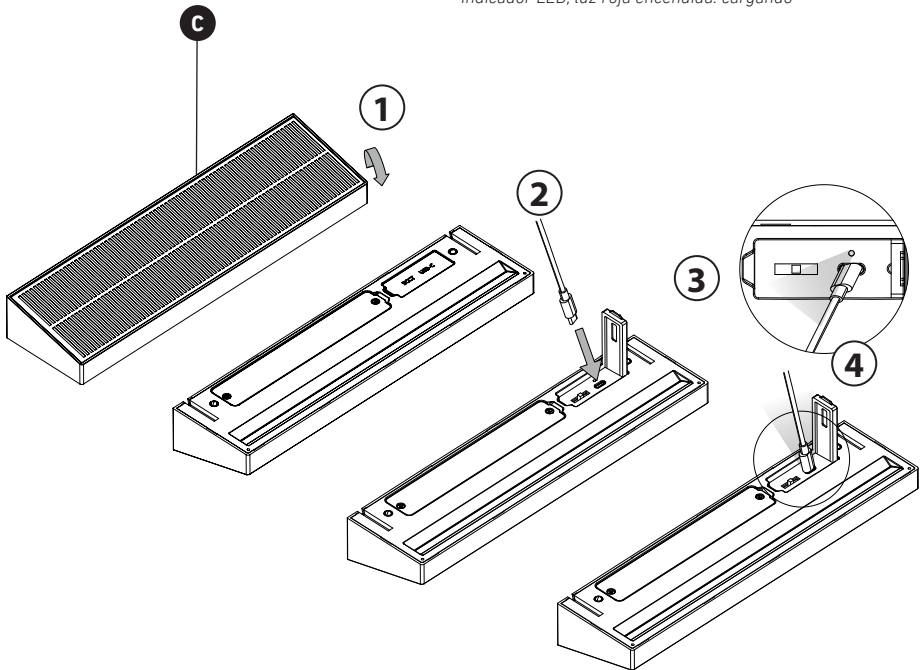

7

SOLAR PANEL CHARGING
CHARGEUR SOLAIRE
CARGA CON PANELES SOLARES

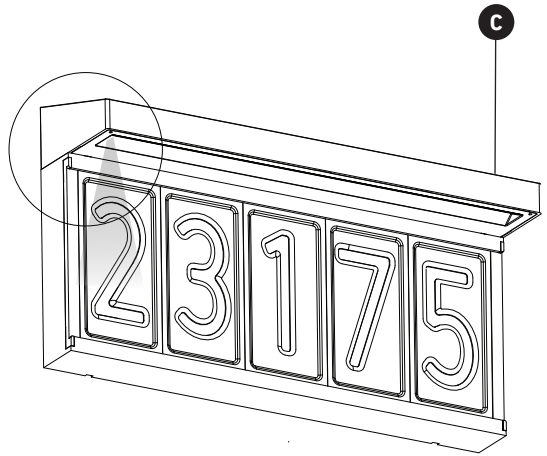
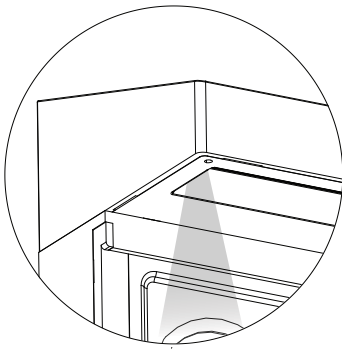

LED indicator, green light on: fully charged

LED indicator, red light on: charging



Voyant LED vert allumé : complètement chargé

Voyant LED rouge allumé : en cours de chargement

Indicador LED, luz verde encendida: completamente cargado

Indicador LED, luz roja encendida: cargando

7 SOLAR REQUIREMENTS EXIGENCES EN MATIÈRE D'ÉNERGIE SOLAIRE REQUISITOS SOLARES

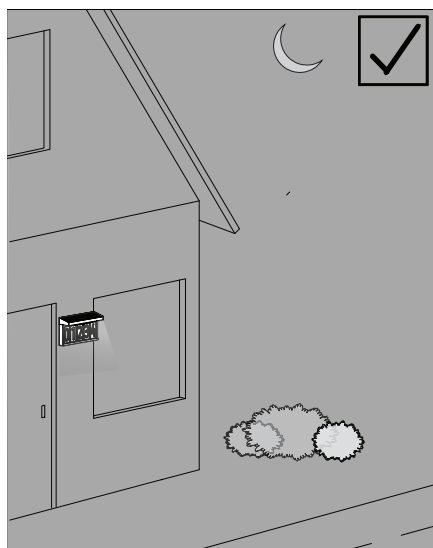
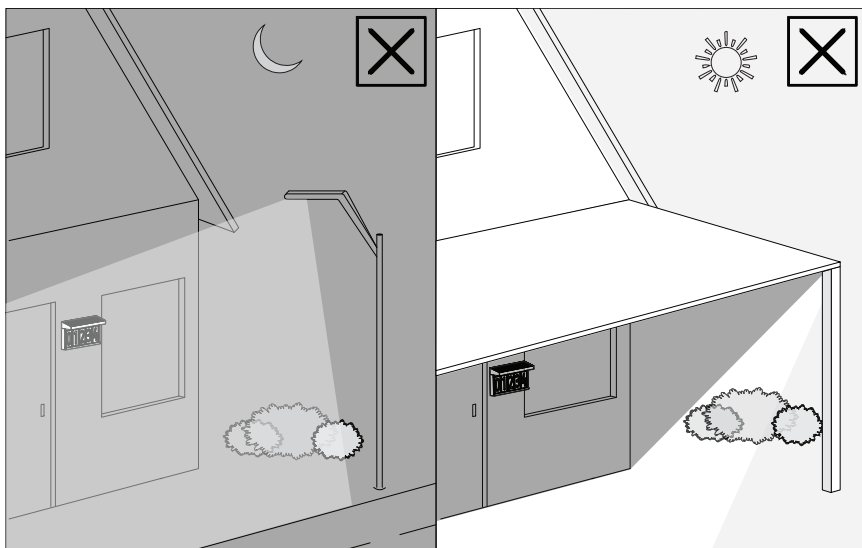

7

SOLAR REQUIREMENTS
EXIGENCES EN MATIÈRE D'ÉNERGIE SOLAIRE
REQUISITOS SOLARES

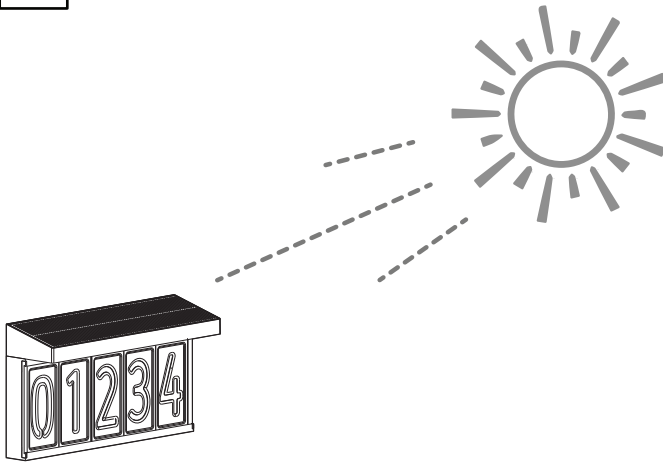

WARRANTY GARANTIE GARANTÍA

Artika For Living Inc. is proud to offer you a five-year (5) limited warranty on manufacturing defects from the date of purchase for residential use only. The warranty is extended to the original owner in the US, Canada, Mexico, the UK, Iceland, France and Spain and is non-transferable. It does not apply to retailers, commercial applications or establishments. The original sales receipt is required for all warranty claims. The remedy under this limited warranty shall be product or part replacement at Artika's discretion as provided herein and may not exceed the original purchase price.

This warranty is valid only on products installed in accordance with the building code and laws in effect in the region where the unit is being used, as well as in accordance with the provided instruction manual. It does not cover products installed incorrectly or subjected to abnormal use. You may be required to return product(s) or component part(s) for inspection and verification.

Normal wear and tear, misuse, negligence, vandalism, improper maintenance (surface damage due to chemical interaction or cleaning agents including, but not limited to, scouring pads, use of cleaners containing abrasives, alcohol or other organic solvents), improper handling, accident, abuse, fire, flood, theft, acts of God, neglect, or alteration of the product will not be covered under this limited warranty. It excludes any accessories that accompany the product including, but not limited to bulbs or batteries.

This warranty does not cover handling, labour, transportation, or any other cost associated with the installation or replacement of the product. This limited warranty is valid in the country of purchase and for products sold by Artika authorized retailers only.

Artika for Living Inc. will not be held responsible for any direct or consequential damages or injuries related to the use of this product arising from improper use or installation of this product.

Please visit www.artika.com to discover more about **Artika for Living Inc.**

Artika For Living Inc. est fière de vous offrir une garantie limitée de cinq (5) ans contre tout défaut de fabrication, à compter de la date d'achat, pour un usage domestique uniquement. Cette garantie n'est valide que pour le propriétaire d'origine aux États-Unis, au Canada, au Mexique, au Royaume-Uni, en Islande, en France et en Espagne et est incessible. Elle ne s'applique pas aux détaillants, ni aux applications ou établissements commerciaux. Le reçu de vente original est exigé pour toute demande de garantie. Le recours prévu par cette garantie limitée est le remplacement du produit ou d'une pièce du produit, à la discrétion d'Artika conformément au présent document, et ne peut pas excéder le prix d'achat original.

Cette garantie couvre uniquement les produits installés conformément au code du bâtiment et aux lois en vigueur dans la région où le produit est utilisé, et les produits utilisés conformément au mode d'emploi fourni. Elle ne couvre pas les produits mal installés ou soumis à un usage anormal. Le ou les produits ou pièces peuvent vous être demandés aux fins d'inspection et de vérification.

L'usage normale, une mauvaise utilisation, la négligence, le vandalisme, un mauvais entretien (surface endommagée à cause d'une interaction chimique ou de produits nettoyants, incluant sans s'y limiter les tampons à récuser, l'utilisation de produits nettoyants contenant des agents abrasifs, de l'alcool ou d'autres solvants organiques), une manipulation inadéquate, un accident, un abus, un incendie, une inondation, un vol, une catastrophe naturelle ou la modification du produit ne sont pas des motifs couverts par cette garantie limitée. Elle exclut tout accessoire fourni avec le produit, incluant sans s'y limiter les ampoules et les piles.

Cette garantie ne couvre pas la manutention, la main-d'œuvre, le transport, ou tout autre coût lié à l'installation ou au remplacement du produit. Cette garantie limitée est valide uniquement dans le pays où l'achat a été effectué auprès de détaillants autorisés par Artika.

Artika for Living Inc. ne pourra être tenue responsable en cas de blessure ou de dommage direct ou indirect causé par l'utilisation du produit si le produit a été mal installé ou mal utilisé.

Visitez www.artika.com pour en savoir plus sur **Artika for Living Inc.**

Artika For Living Inc. se enorgullece de ofrecerle una garantía limitada de cinco (5) años ante defectos de fabricación desde la fecha de compra del producto para uso residencial únicamente. Esta garantía cubre al dueño original en EE. UU., Canadá, México, Reino Unido, Islandia y España y no es transferible. No se aplica a minoristas, aplicaciones comerciales ni a establecimientos. Se deberá presentar el recibo de compra original para todos los reclamos de garantía. La compensación ofrecida por esta garantía limitada será el reemplazo del producto o de la pieza a entera discreción de Artika como aquí se indica y no puede exceder el precio de compra original.

Esta garantía solo es válida en productos instalados de acuerdo con el código de edificación y la legislación en vigor en la región donde se use esta unidad, así como con el manual de instrucciones provisto. Nuestra garantía no contempla productos instalados incorrectamente o que hayan tenido un uso anormal. Es posible que se pida la devolución de los productos o componentes para su inspección y verificación.

El desgaste normal, el uso incorrecto, la negligencia, el vandalismo, el mantenimiento incorrecto (daños en la superficie por interacción química o agentes de limpieza como, paños abrasivos, sustancias de limpieza abrasivas, alcohol o solventes orgánicos, entre otros), el manejo incorrecto, los accidentes, el abuso, los incendios, las inundaciones, el robo, las causas de fuerza mayor y la alteración del producto no serán cubiertos bajo esta garantía limitada. No cubre ningún accesorio que acompañe al producto, incluidas, entre otras, bombillas o baterías.

La garantía no cubre gastos de manipulación, mano de obra, transporte ni ningún otro costo asociado con la instalación o el reemplazo del producto. Esta garantía limitada es válida en el país de compra, siempre que se haya adquirido en una tienda minorista autorizada por Artika.

Artika For Living Inc. no se hará responsable de ningún daño directo o indirecto, ni de lesiones que puedan resultar de un mal uso o una mala instalación de este producto.

Visite www.artika.com para saber más sobre **Artika For Living Inc.**

Distributed by:
Costco Wholesale Corporation
P.O. Box 34535
Seattle, WA 98124-1535
USA
1-800-774-2678
www.costco.com

Costco Wholesale Canada Ltd.*

415 W. Hunt Club Road
Ottawa, Ontario,
K2E 1C5, Canada
1-800-463-3783

www.costco.ca

** faisant affaire au Québec sous le nom les Entrepôts Costco*

*Made in Thailand
Fabriqué en Thaïlande
Hecho en Tailandia*

Artika For Living Inc.

800, Boulevard Hymus
Saint-Laurent (Québec) H4S 0B5
Canada

1-866-661-9606
support@artika.com
www.artika.com



Customer Service

Monday to Friday
9 am - 5 pm EST

Our service is provided
to you in English, French,
and Spanish.

Service à la clientèle

Lundi au vendredi
9 h à 17 h H.N.E.

Notre service vous
est fourni en anglais,
français et espagnol.

Atención al cliente

Lunes a viernes
9 a. m. - 5 p. m. hora del Este

Nuestro servicio se le
proporciona en inglés,
francés y español.