

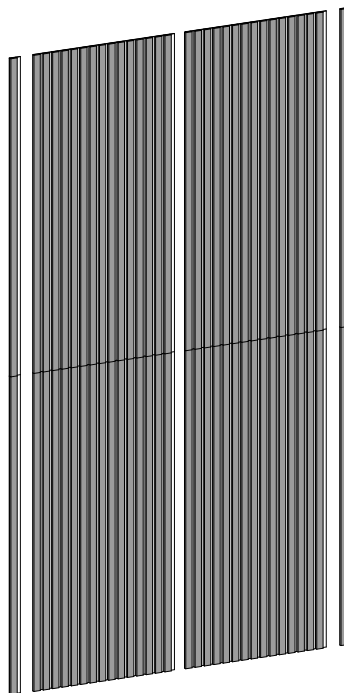

Itm./ Art. 1949121

Model / Modèle / Modelo: 96RAT-SF-C10ABL



Sound softening decorative slatted panel kit - Sonofold™

## **INSTRUCTION MANUAL**

IMPORTANT, RETAIN FOR FUTURE REFERENCE: READ CAREFULLY

Ensemble de panneaux insonorisants décoratifs à lattes - Sonofold<sup>MC</sup>

## **MANUEL D'INSTRUCTIONS**

IMPORTANT, À CONSERVER POUR FUTURE RÉFÉRENCE :  
À LIRE SOIGNEUSEMENT

Conjunto de paneles decorativos insonorizantes de listones - Sonofold<sup>MR</sup>

## **MANUAL DE INSTRUCCIONES**

IMPORTANTE, CONSERVE PARA FUTURA REFERENCIA:  
LEA CUIDADOSAMENTE





Rev. 26-06-2025



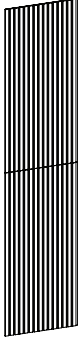

Made in China  
Fabriqué en Chine  
Hecho en China

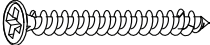
Residential use only  
Usage résidentiel seulement  
Uso residencial solamente

Indoor use only  
Usage intérieur seulement  
Uso interior solamente

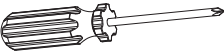
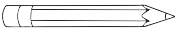
**INCLUDED HARDWARE**  
**MATÉRIEL INCLUS**  
**MATERIAL INCLUIDO**

ITEM PIÈCE PIEZA	DESCRIPTION DESCRIPTION DESCRIPCIÓN	QUANTITY QUANTITÉ CANTIDAD
<p><b>A</b></p> 	<p>Sound softening panel  Panneau insonorisant  Panel insonorizante</p>	<p>× 2</p>
<p><b>B</b></p> 	<p>Right end cap  Latte de finition, côté droit  Listón de acabado derecho</p>	<p>× 1</p>
<p><b>C</b></p> 	<p>Left end cap  Latte de finition, côté gauche  Listón de acabado izquierdo</p>	<p>× 1</p>
<p><b>D</b></p> 	<p>Drywall screw  Vis pour cloison sèche  Tornillo para paneles de yeso</p>	<p>× 50</p>
<p><b>E</b></p> 	<p>Grey or Black color adhesive pad  Pastille adhésive de couleur grise ou noire  Parche adhesivo de color gris o negro</p>	<p>× 50</p>

<b>WHAT YOU WILL NEED (NOT INCLUDED)</b> <b>VOUS AUREZ BESOIN (NON INCLUS)</b> <b>LO QUE NECESITARÁ (NO INCLUIDO)</b>		
		
<p>Screwdriver  Tournevis  Destornillador</p> <p>⊕ 2</p>	 <p>Multi-purpose construction adhesive  Adhésif de construction polyvalent  Adhesivo de construcción multiusos</p>	<p>Level  Niveau  Nivel</p>
		 <p>Adhesive spray  Aérosol adhésif  Aerosoles adhesivos</p>

STEP-BY-STEP INSTALLATION  
INSTALLATION DÉTAILLÉE  
INSTALACIÓN ETAPA POR ETAPA

---

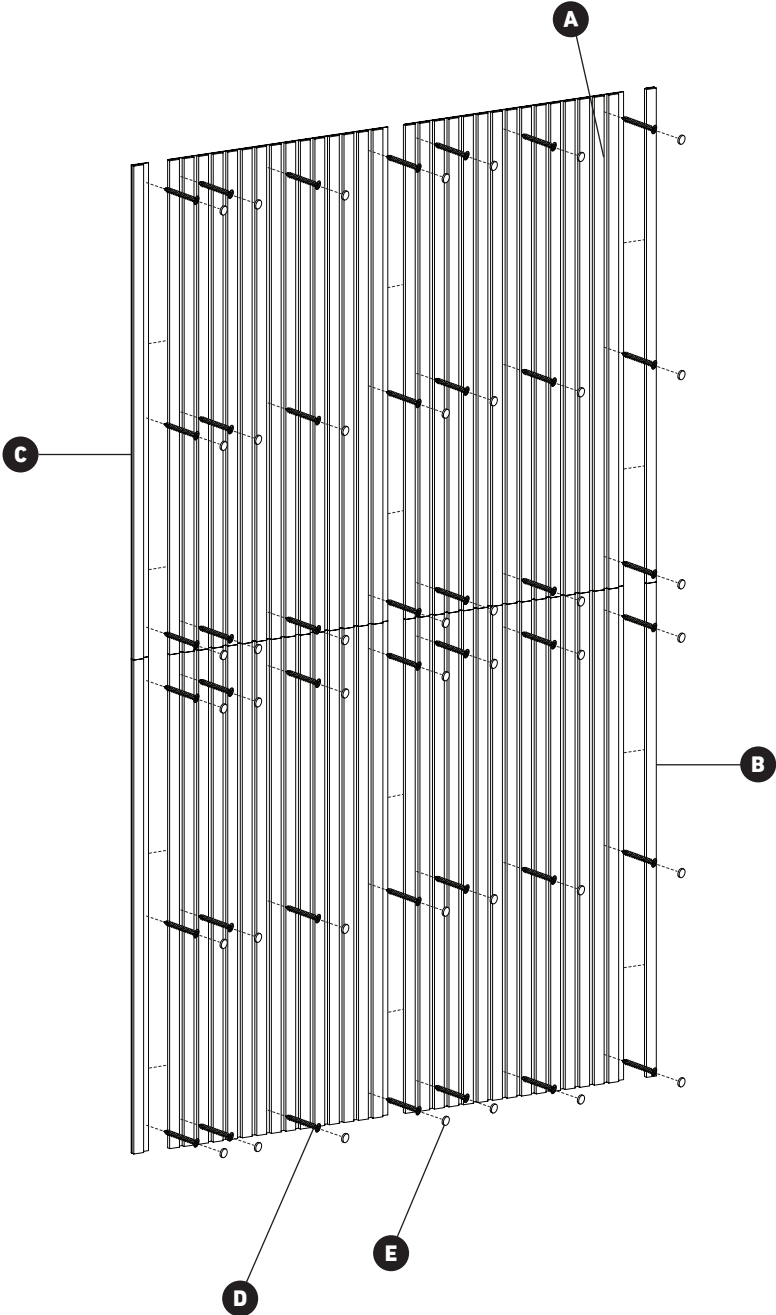





**IMPORTANT**

The installer and/or user must read, understand and follow these instructions before installing the product. This product must be properly installed before it is used. If instructions are not followed, the manufacturer will not be held responsible for any problems or product malfunction. Failure to follow installation and/or operating instructions voids the warranty.

**We recommend that this product NOT BE INSTALLED in wet location to avoid mold and smell.**

**THE CLEARANCE DISTANCE FROM THE FIREPLACE IS 30.5 CM / 12IN IN ALL DIRECTIONS.**

**IMPORTANT**

Avant l'installation de ce produit, l'utilisateur et/ou l'installateur doit avoir lu et compris ces instructions. Cet appareil doit être installé convenablement avant usage. Si ces instructions ne sont pas respectées, le fabricant ne pourra être tenu responsable d'aucun problème ou de dysfonctionnement du produit. Le non-respect des instructions d'installation et/ou d'utilisation annulera la garantie en vigueur.

**Nous recommandons de NE PAS INSTALLER ce produit dans un endroit humide pour éviter la moisissure et les odeurs.**

**LA DISTANCE DE DÉGAGEMENT DEPUIS LE FOYER EST DE 30,5 CM / 12 POUÇES DANS TOUTES LES DIRECTIONS.**

**IMPORTANTE**

El instalador o usuario debe leer detenidamente las instrucciones antes de instalar el producto y seguirlas fielmente. El producto debe estar correctamente instalado antes de su utilización. Si no sigue las instrucciones, el fabricante no se hará responsable de problemas o de un funcionamiento incorrecto del producto. Si no sigue las instrucciones de instalación o de uso, se anulará la garantía.

**Recomendamos NO INSTALAR este producto en un lugar húmedo para evitar el moho y los malos olores.**

**LA DISTANCIA LIBRE DESDE LA CHIMENEA ES DE 30.5 CM / 12 PULGADAS EN TODAS LAS DIRECCIONES.**

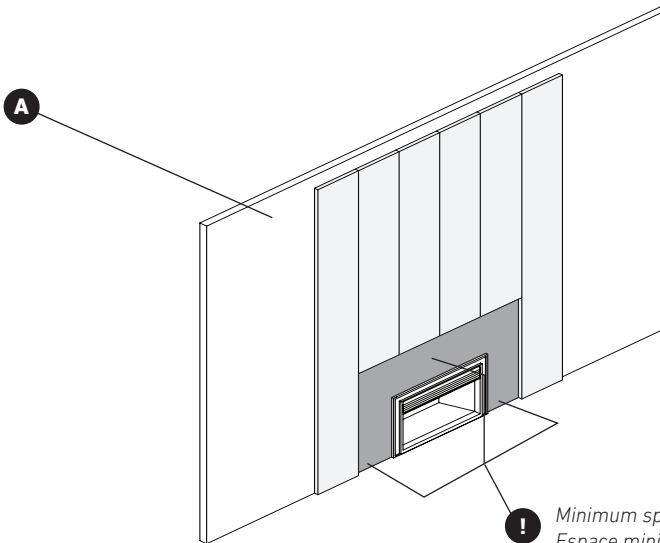

*Minimum space: 30.5cm / 12 in  
Espace minimum : 30.5cm / 12 po  
Espacio mínimo: 30.5 cm / 12 pulg*

1

SOUND SOFTENING PANELS LAYOUT  
DÉPLIER LES PANNEAUX D'ATTÉNUATION DU SON  
DESPLIEGAR PANELES INSONORIZANTES

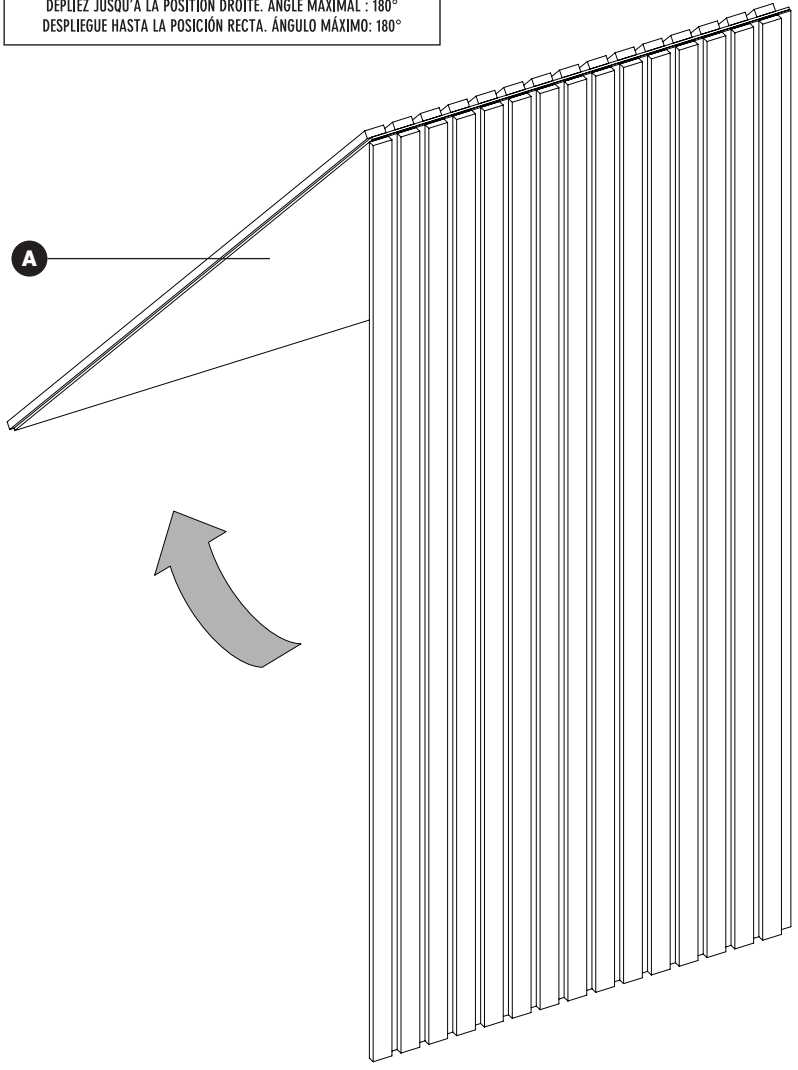
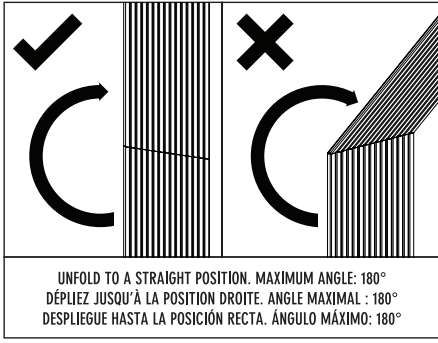

2

SOUND SOFTENING PANELS LAYOUT  
DISPOSITION DES PANNEAUX INSONORISANTS  
DISPOSICIÓN DE PANELES INSONORIZANTES

---

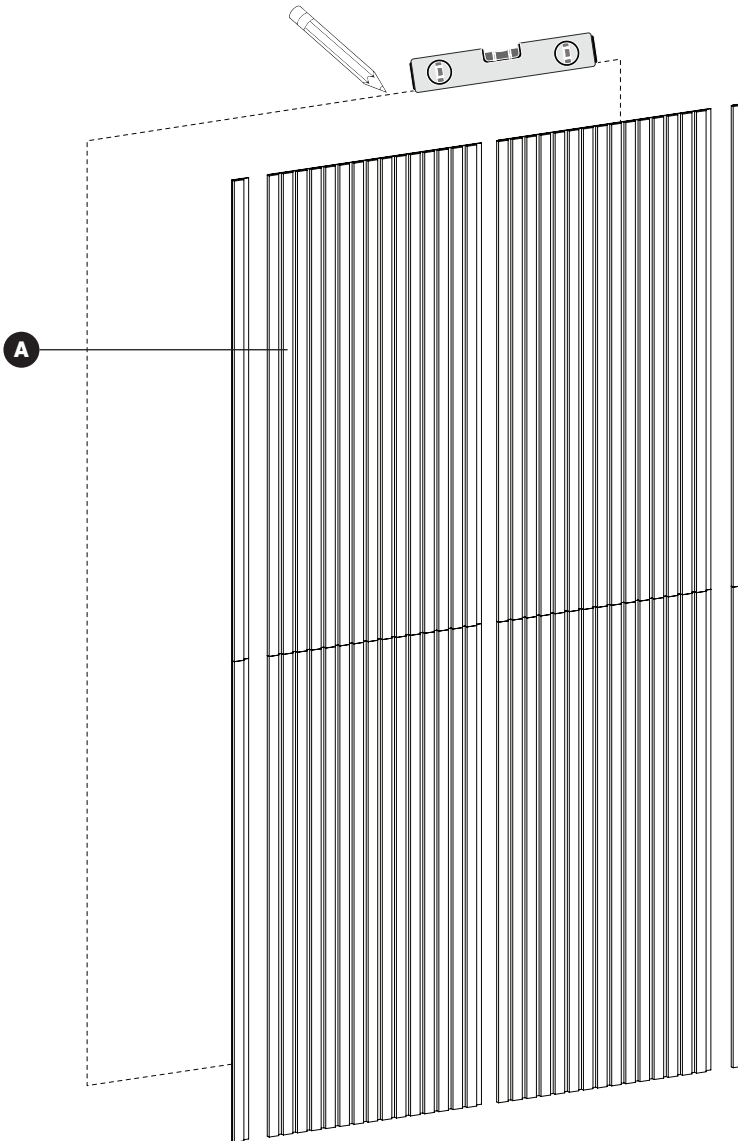

3

SOUND SOFTENING PANELS INSTALLATION  
INSTALLATION DES PANNEAUX INSONORISANTS  
INSTALACIÓN DE PANELES INSONORIZANTES

---

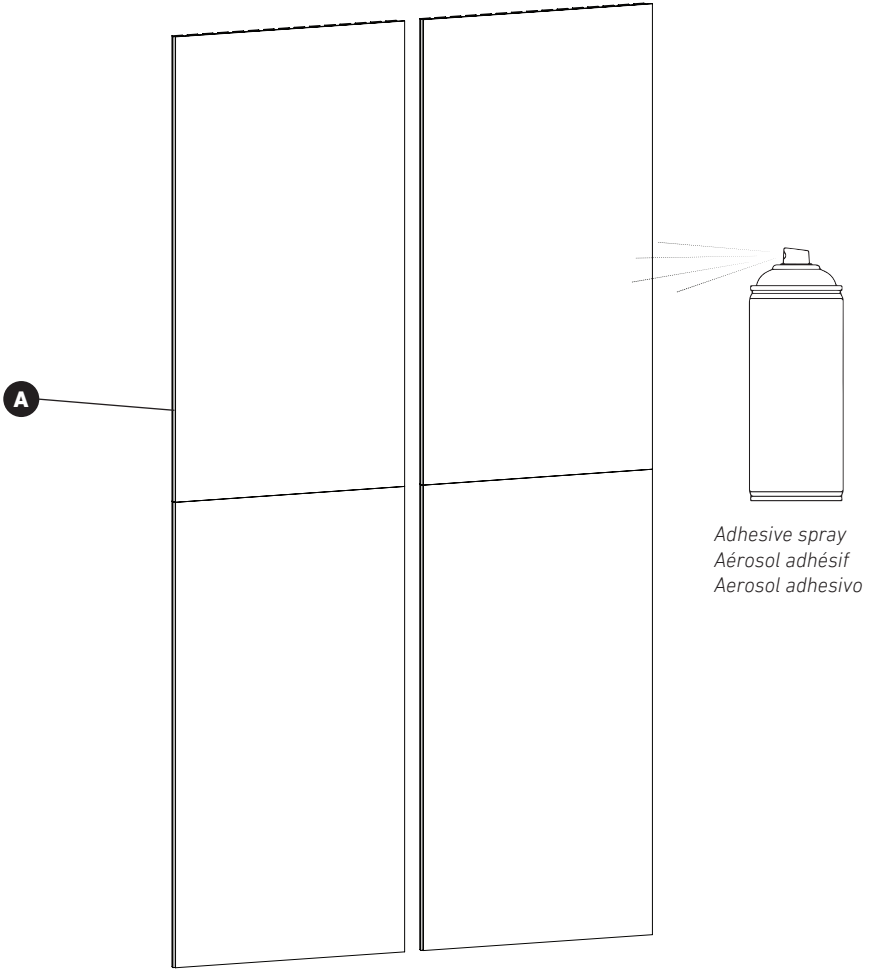

Adhesive spray  
Aérosol adhésif  
Aerosol adhesivo

Back view  
Vue arrière  
Vista trasera

4

SOUND SOFTENING PANELS INSTALLATION  
INSTALLATION DES PANNEAUX INSONORISANTS  
INSTALACIÓN DE PANELES INSONORIZANTES

---

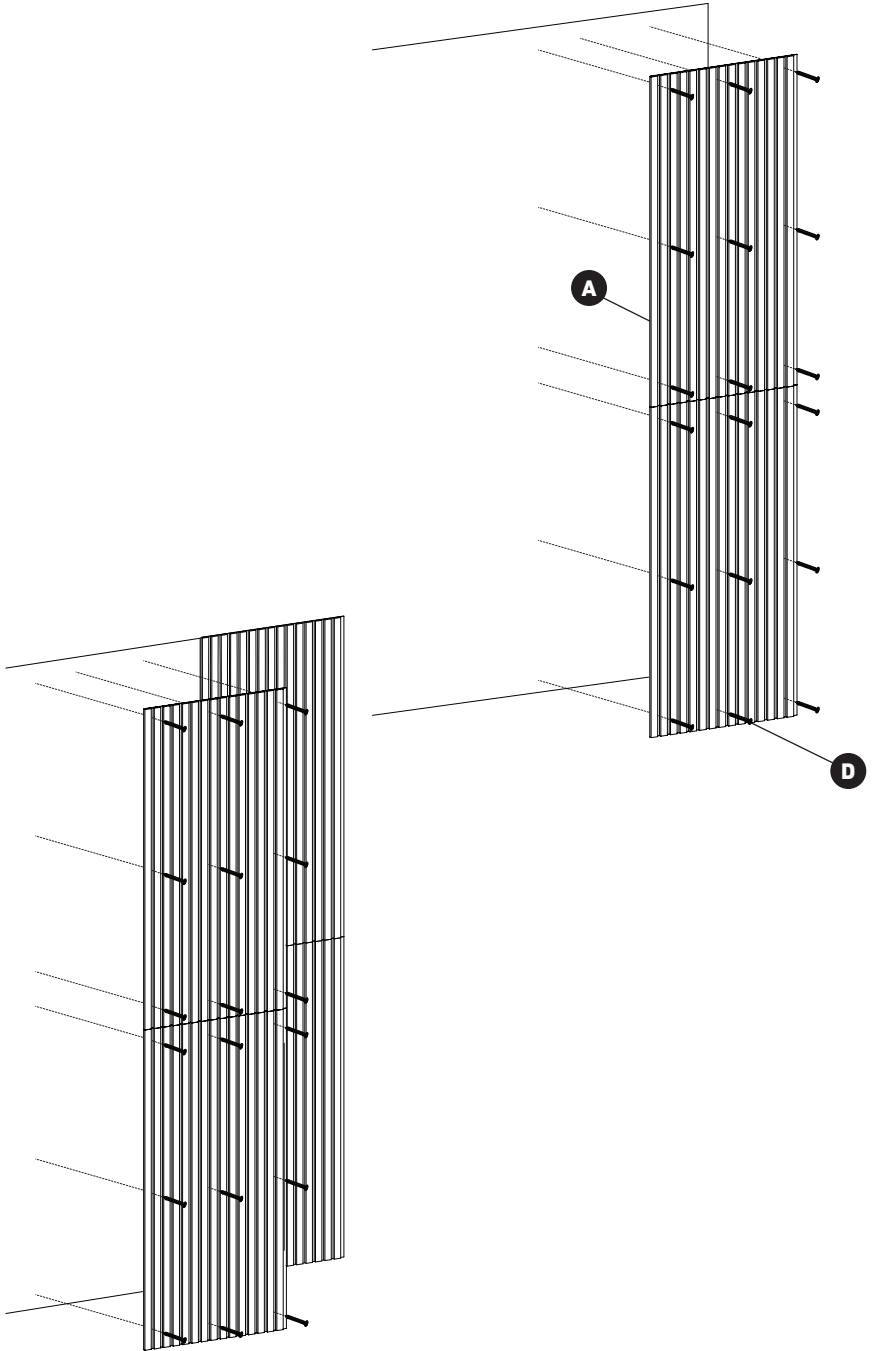

5

END CAP INSTALLATION  
INSTALLATION DES LATTES DE FINITION  
INSTALACIÓN DE LISTONES DE ACABADO

---

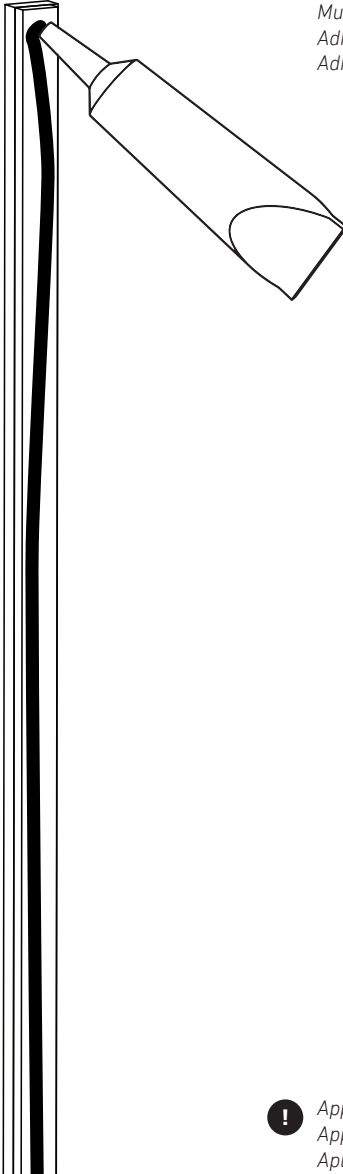

*Multi-purpose construction adhesive  
Adhésif de construction polyvalent  
Adhesivo de construcción multiusos*





*Apply to Left and Right end cap  
Appliquer sur les embouts gauche et droit  
Aplicar a listones izquierdo y derecho*

6

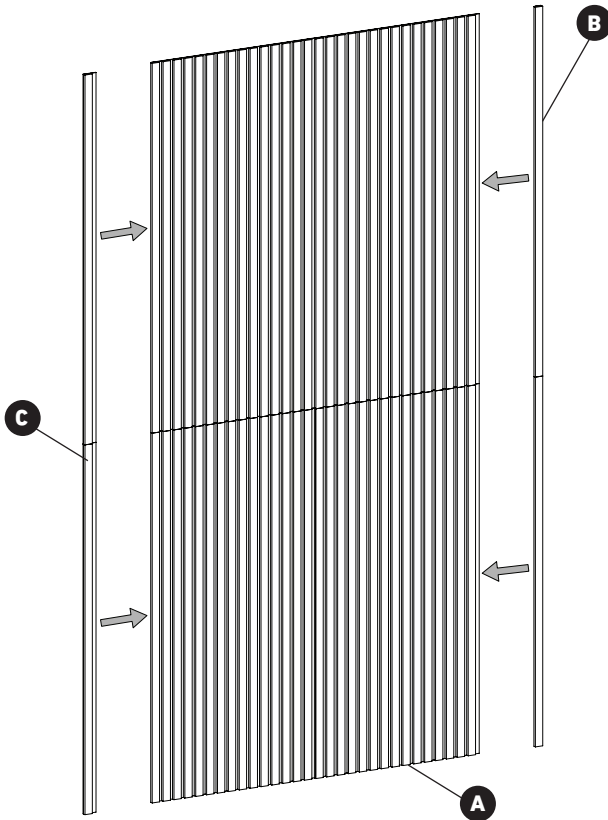
END CAP INSTALLATION  
 INSTALLATION DES LATTES DE FINITION  
 INSTALACIÓN DE LISTONES DE ACABADO



REPLACEMENT PARTS  
 PIÈCES DE RECHANGE  
 PIEZAS DE REPUESTO

ITEM PIÈCE PIEZA	DESCRIPTION DESCRIPTION DESCRIPCIÓN	ARTIKA # NUMÉRO ARTIKA ARTIKA #
 	Set of 1 left end cap + 1 right end cap  Ensemble de 1 latte de finition , côté gauche + 1 latte de finition , côté droit  Conjunto de 1 acabado izquierdo + 1 acabado derecho	96RAT-OABL/ CAP

**7** FELT ADHESIVE PAD INSTALLATION (OPTIONAL)  
INSTALLATION DES PASTILLES ADHÉSIVES EN FEUTRE (FACULTATIF)  
INSTALACIÓN DE TAPONES DE FIELTRO (OPCIONAL)

---

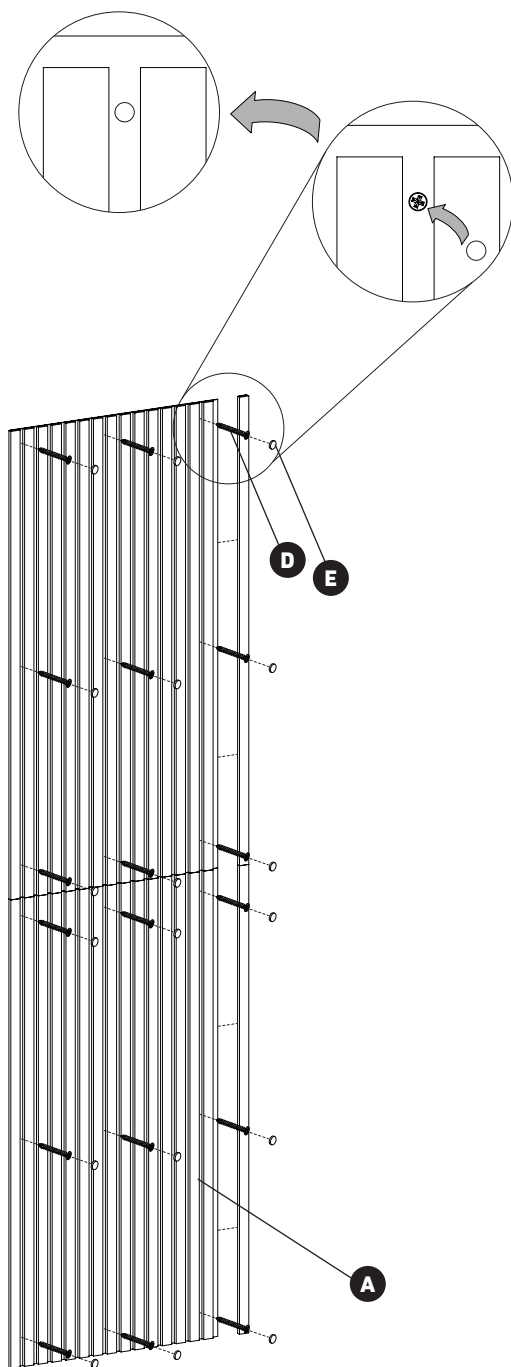





## WARRANTY GARANTIE GARANTÍA

---

**Artika For Living Inc.** is proud to offer you a five-year (5) limited warranty on manufacturing defects from the date of purchase for residential use only. The warranty is extended to the original owner in USA and Canada and is non-transferable. It does not apply to retailers, commercial applications or establishments. The original sales receipt is required for all warranty claims. The remedy under this limited warranty shall be product or part replacement at Artika's discretion as provided herein and cannot exceed the original purchase price.

This warranty is valid only on products installed in accordance with the building code and laws effective in the region where the unit is used as well as in accordance with the provided instruction manual. It does not cover products installed incorrectly or subjected to abnormal use. Product(s) or component part(s) may be required to be returned for inspection and verification.

Normal wear and tear, misuse, negligence, vandalism, improper maintenance (surface damage due to chemical interaction or cleaning agents including, but not limited to, scouring pads, use of cleaners containing abrasives, alcohol or other organic solvents) improper handling, accident, abuse, fire, flood, theft, acts of God, neglect, or alteration of the product will not be covered under this limited warranty. It excludes any accessories that accompany the product including but not limited to bulbs or batteries.

The warranty does not cover handling, labor, transportation, or any other cost associated with the installation or replacement of the product. This limited warranty is valid in the country of purchase and by Artika authorized retailers only.

**Artika for Living Inc.** will not be held responsible for any direct or consequential damages or injuries related to the use of this product arising from improper use or installation of this product.

Please visit [www.artika.com](http://www.artika.com) to discover more about **Artika for Living Inc.**

**Artika For Living Inc.** est fière de vous offrir une garantie limitée de cinq (5) an contre tout défaut de fabrication, à compter de la date d'achat, pour un usage domestique uniquement. Cette garantie n'est valide que pour le propriétaire d'origine aux États-Unis et au Canada et est incessible. Elle ne s'applique pas aux détaillants, ni aux applications ou établissements commerciaux. Le reçu de vente original est exigé pour toute demande de garantie. Le recours prévu par cette garantie limitée est le remplacement du produit ou d'une pièce du produit, à la discrétion d'Artika conformément au présent document, et ne peut pas excéder le prix d'achat original.

Cette garantie couvre uniquement les produits installés conformément au code du bâtiment et aux lois en vigueur dans la région où le produit est utilisé, et les produits utilisés conformément au mode d'emploi fourni. Elle ne couvre pas les produits mal installés ou soumis à un usage anormal. Le ou les produits ou pièces peuvent vous être demandés aux fins d'inspection et de vérification.

L'usure normale, une mauvaise utilisation, la négligence, le vandalisme, un mauvais entretien (surface endommagée à cause d'une interaction chimique ou de produits nettoyants, incluant sans s'y limiter les éponges métalliques, l'utilisation de produits nettoyants contenant des agents abrasifs, de l'alcool ou d'autres solvants organiques), une manipulation inadéquate, un accident, un abus, un incendie, une inondation, un vol, une catastrophe naturelle ou la modification du produit ne sont pas des motifs couverts par cette garantie limitée. Elle exclut tout accessoire fourni avec le produit, incluant sans s'y limiter les ampoules et les piles.

Cette garantie ne couvre pas la maintenance, la main-d'œuvre, le transport, ou tout autre coût lié à l'installation ou au remplacement du produit. Cette garantie limitée est valide uniquement dans le pays où l'achat a été effectué auprès de détaillants autorisés Artika.

**Artika for Living Inc.** ne pourra être tenue responsable en cas de blessure ou de dommage direct ou indirect causé par l'utilisation du produit si le produit a été mal installé ou mal utilisé.

Visiter le [www.artika.com](http://www.artika.com) pour en savoir plus sur **Artika for Living Inc.**

**Artika For Living Inc.** se enorgullece de ofrecerle una garantía limitada de cinco (5) año en defecto de manufactura desde la fecha de compra del producto para uso residencial únicamente. Esta garantía cubre al dueño original en EE. UU. y en Canadá, y no es transferible. No se aplica a minoristas, aplicaciones comerciales ni a establecimientos. Se deberá presentar el recibo de venta original para todas las reclamaciones de garantía. La compensación ofrecida por esta garantía limitada será el reemplazo del producto o de la pieza a entera discreción de Artika como aquí se indica, y no puede exceder el precio de adquisición original.

Esta garantía solo es válida en productos instalados de acuerdo con el código de construcción y la legislación en vigor en la región donde se use esta unidad, así como el manual de instrucciones provisto. Nuestra garantía no incluye productos instalados incorrectamente o que hayan tenido un uso anormal. Es posible que se pida la devolución de los productos o componentes para su inspección o verificación.

El desgaste normal, uso incorrecto, negligencia, vandalismo, mantenimiento incorrecto (daños en la superficie por interacción química o agentes de limpieza incluyendo, entre otros, paños abrasivos, sustancias de limpieza abrasivas, alcohol o solventes orgánicos), manejo incorrecto, accidente, abuso, incendio, inundación, robo, causas de fuerza mayor, negligencia o alteración del producto no serán cubiertos bajo esta garantía limitada. No cubre ningún accesorio que acompañe al producto, incluyendo entre otros bombillas o baterías.

La garantía no cubre gastos de manejo, gastos laborales, de transporte ni cualquier otro coste asociado con la instalación o reemplazo del producto. Esta garantía limitada es válida en el país de adquisición, siempre que se haya adquirido en un minorista autorizado por Artika.

**Artika For Living Inc.** no se hará responsable de ningún daño directo, consecuente o resultante, ni de lesiones que puedan resultar de un mal uso o instalación de este producto.

Visite [www.artika.com](http://www.artika.com) para saber más sobre **Artika For Living Inc.**

Distributed by:  
Costco Wholesale Corporation  
P.O. Box 34535  
Seattle, WA 98124-1535  
USA  
1-800-774-2678  
www.costco.com

Costco Wholesale Canada Ltd.\*  
415 W. Hunt Club Road  
Ottawa, Ontario  
K2E 1C5, Canada  
1-800-463-3783  
www.costco.ca  
\* faisant affaire au Québec sous  
le nom les Entrepôts Costco

Importado por:  
Importadora Primex S.A. de C.V.  
Blvd. Magnocentro No. 4  
San Fernando La Herradura  
Huixquilucan, Estado de México  
C.P. 52765  
RFC: IPR-930907-S70  
(55)-5246-5500  
www.costco.com.mx

Costco Wholesale UK Ltd /  
Costco Online UK Ltd  
Hartspring Lane  
Watford, Herts  
WD25 8JS  
United Kingdom  
01923 213113  
www.costco.co.uk

Costco Wholesale Spain S.L.U.  
Polígono Empresarial Los Gavilanes  
C/ Agustín de Betancourt, 17  
28906 Getafe (Madrid) España  
NIF: B86509460  
900 111 155  
www.costco.es

Costco France  
1 avenue de Bréhat  
91140 Villebon-sur-Yvette  
France  
01 80 45 01 10  
www.costco.fr

Costco Wholesale Iceland ehf.  
Kauptún 3-7, 210 Gardabaer  
Iceland  
www.costco.is

Costco Wholesale Australia Pty Ltd  
17-21 Parramatta Road  
Lidcombe NSW 2141  
Australia  
www.costco.com.au

Costco Wholesale Korea, Ltd.  
40, Iljik-ro  
Gwangmyeong-si  
Gyeonggi-do, 14347, Korea  
1899-9900  
www.costco.co.kr

Costco Wholesale Japan Ltd.  
2 Kakuchi, 2 Gaiku, Kaneda-Nishi  
361 Urigura, Kisarazu shi  
Chiba, 292-0007 Japan  
0570-200-800  
www.costco.co.jp

Costco (China) Investment Co., Ltd.  
Room 01 Mezzanine  
No. 5178, Kang Xin Highway  
Pudong New District  
Shanghai  
China 201315  
+86-21-6257-7065

Costco Wholesale New Zealand Limited  
2 Gunton Drive  
Westgate  
Auckland 0814  
New Zealand  
www.costco.co.nz

Costco Wholesale Sweden AB  
Box 614  
114 11 Stockholm  
Sweden  
www.costco.se

## Artika For Living Inc.

800, Boulevard Hymus  
Saint-Laurent (Québec) H4S 0B5  
Canada

1-866-661-9606  
support@artika.com  
**www.artika.com**



### Customer Service

Monday to Friday  
9 am - 5 pm EST

Our service is provided  
to you in English, French,  
and Spanish.

### Service à la clientèle

Lundi au vendredi  
9 h à 17 h H.N.E.

Notre service vous  
est fourni en anglais,  
français et espagnol.

### Atención al cliente

Lunes a viernes  
9 a. m. - 5 p. m. hora del Este

Nuestro servicio se le  
proporciona en inglés,  
francés y español.